

間仕切用固定金具 E 型 両端支持タイプ S

特長

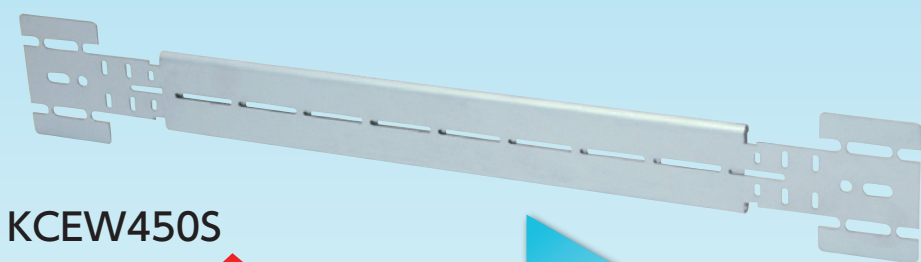

KCEW450S

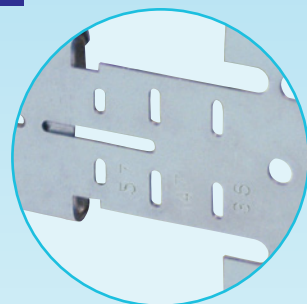

36・47・57 の目盛入り
複数のボックス深さに対応

販売中止のお知らせ

KCEW450

長らくのご愛顧を頂きました

●間仕切用固定金具 E 型 両端支持タイプ

450 : KCEW450

600 : KCEW600

スライドコマ : KCEWSK

が生産中止となりました。

在庫がなくなり次第、販売中止となります。

間仕切用固定金具 E 形
両端支持タイプ
リニューアル

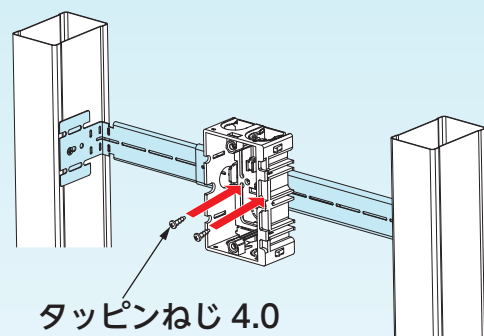

タッピンねじ 4.0

ボックス取付けはねじで
本体に直接取付けできます。

※ボックス取付ねじは付属しておりません。

施工方法

- 1 金具の両端を折り曲げます。
(取付けるボックスの深さに合わせて
折り曲げ位置を調節します。)

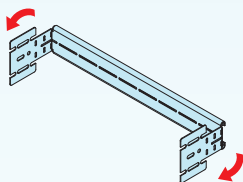

- 2 間柱の間隔に合わせて金具を伸ばし、
タッピンねじで固定します。
(ねじは付属されておりませんので別途
お買い求めください。)

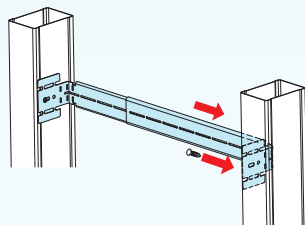

- 3 金具にボックスを取付けます。
(ボックス取付けねじは付属して
おりませんので別途お買い求め
ください。)

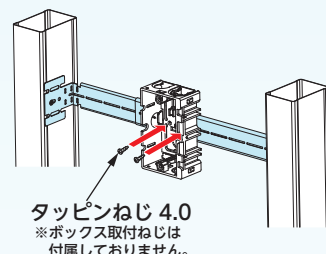

タッピンねじ 4.0
※ボックス取付ねじは
付属しておりません。

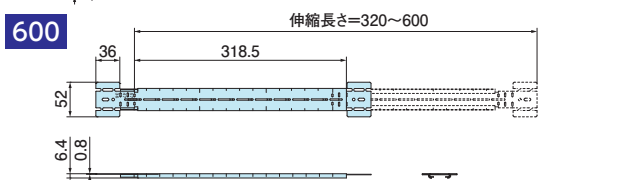
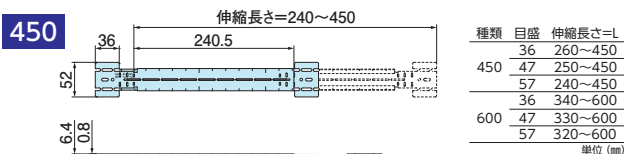

適応ボックスと対応深さ

目盛	参考適応ボックス	深さ
36	配ボックス B・C シリーズ	36mm
47	パーボックス浅形+平カバー	47(44+3)mm
57	パーボックス浅形+塗代カバー	57(44+13)mm
57	パーボックス深形+平カバー	57(54+3)mm

●材質：亜鉛めっき鋼板

種類	ご注文品番	販売単位	梱包数		標準価格
			内	外(箱)	
450	新商品 KCEW450S	20	—	20	450円
600	新商品 KCEW600S	20	—	20	500円

新発売



アース棒用先端ソケット



アース棒の先端部分を補強するためのソケットです。

- 固い土壌や少々岩盤に当たっても打ち込みできます。
- 切断したアース棒に取付けると再利用可能になります。

適用アース棒サイズ：φ10、φ14

φ14用
B14MSK

取付方法

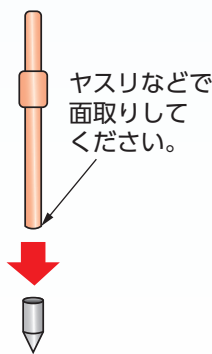
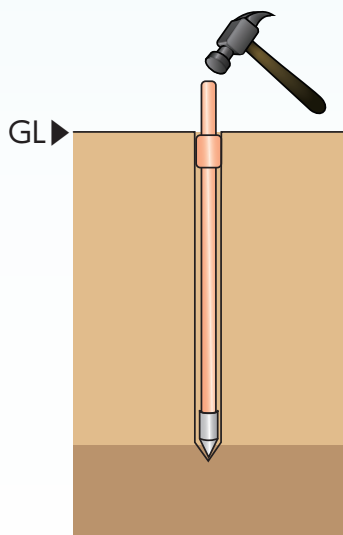
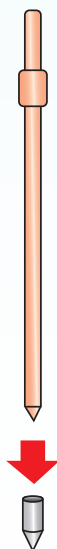

φ10用

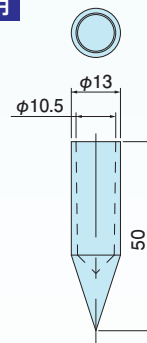

φ14用

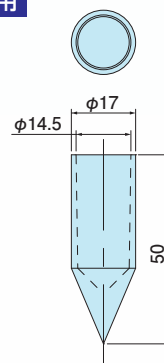

1 アース棒を差込みます。
テーパがついているので簡単には外れません。

2 アース棒を打ち込みます。
固い土壌でも打ち込み可能です。

切断したアース棒を差し込めば、再利用できます。

※1度打込機で打ち込むと取外しができません。

種類	ご注文品番	梱包数	
		内	外(箱)
φ10用	新商品 B10MSK	—	200
φ14用	新商品 B14MSK	—	200



日動電工株式会社
www.nd-ele.co.jp

本社 〒530-0043 大阪市北区天満1丁目25番17号

TEL:06-6358-2201(代) FAX:06-6351-5757

札幌 TEL:011-887-7000 FAX:011-887-7001

仙台 TEL:022-204-7707 FAX:022-204-7709

埼玉 TEL:048-773-5255 FAX:048-773-5256

東京 TEL:03-5764-3222 FAX:03-5764-3171

名古屋 TEL:052-768-1711 FAX:052-768-1722

広島 TEL:082-261-8831 FAX:082-261-8854

福岡 TEL:092-622-1333 FAX:092-622-1300

日動電工商品のご用命は