

## ツッパリ金具

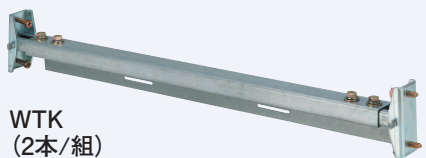

WTK  
(2本/組)

**使用範囲**  
500~860mm  
**垂直耐荷重**  
294N(30kgf)

- 電力量計取付板をパイプシャフト室に取付けるための金具です。
- 金具は伸縮自在なので500mm~860mmの範囲内の取付けが可能です。

### 施工方法

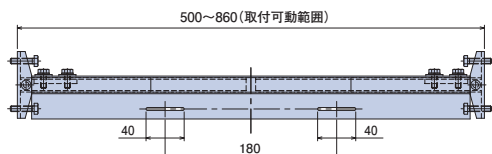
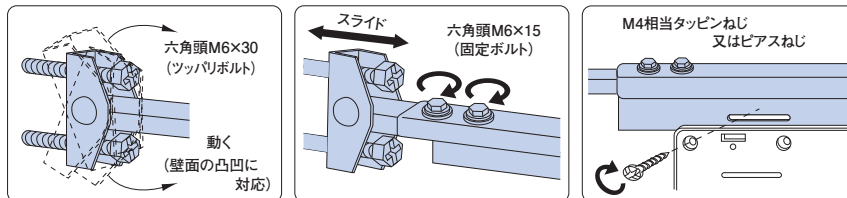

※防滴カバーと併用の場合は、図1の向きでお使いください。



図1:防滴カバーを設ける場合

ツッパリボルトは先端に特殊加工を施しているため、コンクリート面に食い込みツッパリ金具を堅固に支持します。また、ツッパリボルトの押しつけにより変形が生じないアングルなどの鋼板面への取付けもできます。

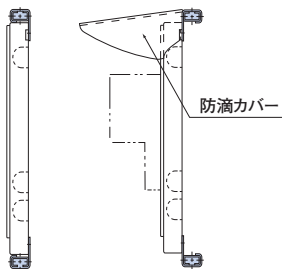
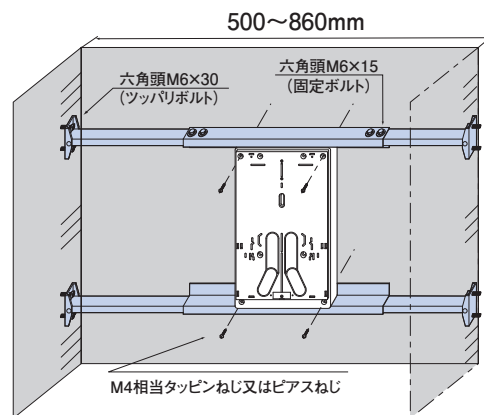

- 表面処理：電気めっき

ご注文品番	販売単位	梱包数		標準価格
		内(袋)	外(箱)	
WTK	1組	1	5	4,830円

## ND1補助金物

補助金具のみでのご使用はできません。  
計器バンドと併用してください。



ND1-H  
(2枚/組)

**適合取付板**  
ND1型

- 電力量計取付板を引込柱に取付けるための補助金物です。
- ND1型専用です。(O-2型・ND2型には直接、計器バンドが取付可能です。)

### 取付方法

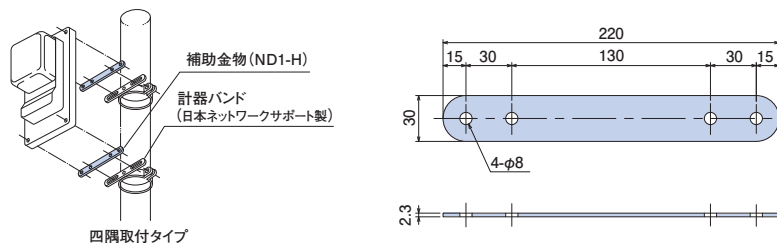

- 表面処理：溶融亜鉛めっき
- 付属品：なべM6×15(4本) 六角ナットM6(4個)

生産中止

ご注文品番	販売単位	梱包数		標準価格
		内(袋)	外(箱)	
ND1-H	1組	1	10	1,150円

