

Lアーム 中部電力規格品

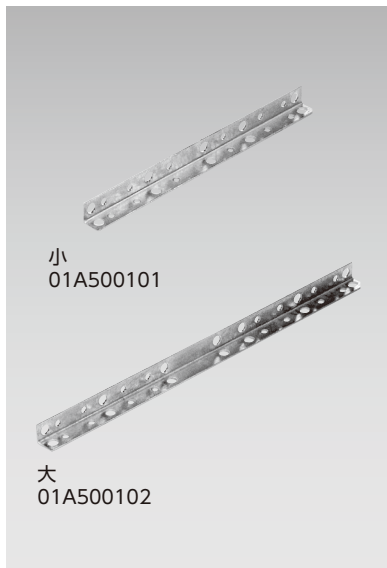

■引込線の家屋側の支持に使用する金物です。

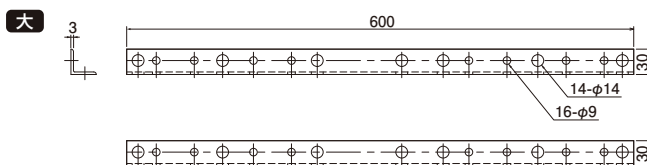
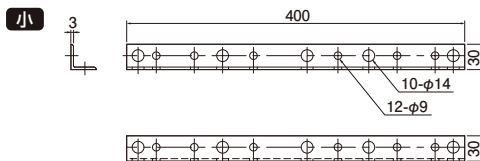

●表面処理:溶融亜鉛めっき

種類	ご注文品番	製品重量(kg)	販売単位	梱包数	
				内	外(束)
小	01A500101	0.50	10	—	10
大	01A500102	0.75	10	—	10

曲アーム 中部電力規格品

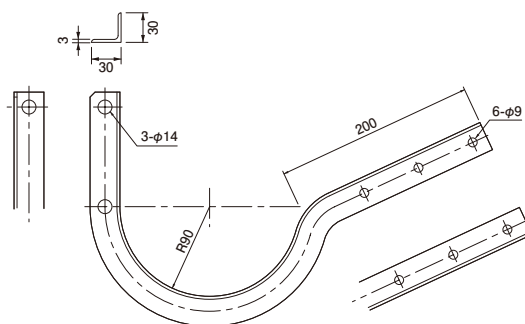
■引込線の家屋側の支持に使用する金物です。
雨といを避けて引込みができます。

●表面処理:溶融亜鉛めっき

ご注文品番	製品重量(kg)	販売単位	梱包数	
			内	外(束)
01A500103	0.82	5	—	5

L型1000

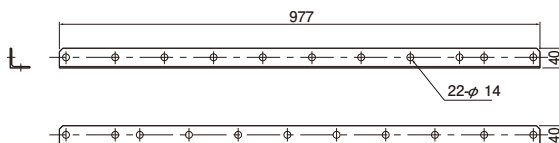

●表面処理:溶融亜鉛めっき

ご注文品番	販売単位	梱包数	
		内	外(束)
01A500104	10	—	10