

キャップ形リード端子 かしめタイプ

キャップ形リード端子に

かしめタイプ登場

01

新製品

アース棒

接地抵抗
低減剤

導電性コンクリート
接地電極

接地極標示板

水切スリーブ



- 切断したアース棒に接地線を簡単接続できます。
- 幅広い電線サイズに対応します。打ち込み目安となる確認線付きです。
- 圧着工具・圧着端子不要です。

施工方法

- ① アース棒を打込めない場合、アース棒を切断します。
- ② リード端子に接地線を差し込み、アース棒に被せます。
- ③ 確認線まで打ち込み、埋め戻してください。

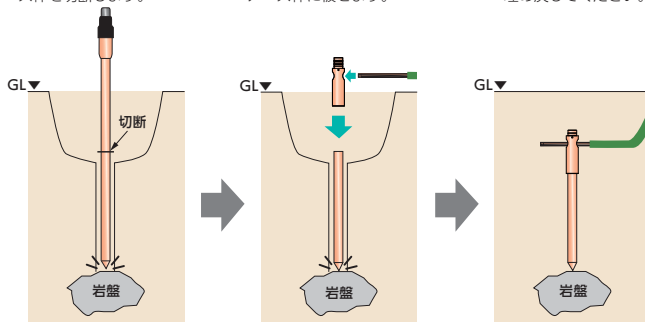

※切断面は、やすりで面取りしてください。

POINT1

切断したアース棒に被せ、差し込んだ接地線と一緒に叩くだけ

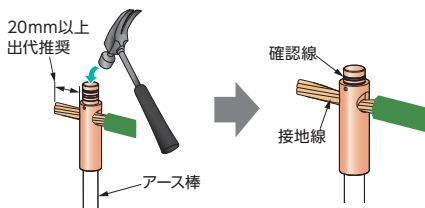

POINT2

幅広い電線サイズに対応
適用電線: 2.6mm²~100mm²

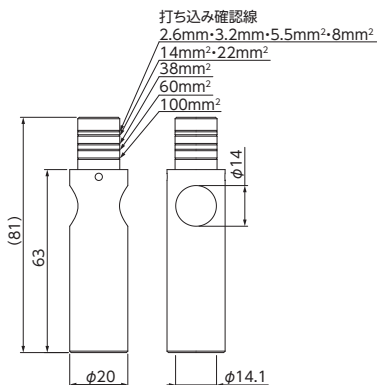
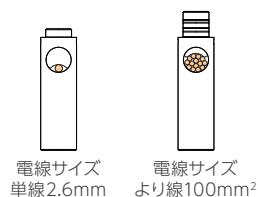

※対応する確認線にマジック等で印を入れると確認線まで打込めたかの確認が容易になります。

※ご注意: 本製品を打込む場合は振動工具は使用しないでください。接地線が切断される可能性があります。

施工動画



種類	ご注文品番	適用電線	製品質量 (g)	販売単位	梱包数	
					内(箱)	外(箱)
新	φ14用 B14KAC	2.6mm ² ~100mm ²	130	5	5	50